

Bromsok bak, reparation  
Kolv bromsok bak, demontering och montering

Nödvärdigt specialverktyg och  
bruksanordningar

- □ 3272 Återställnings- och demonteringsverktyg
- □ 3272/1 i kombination med återställnings- och demonteringsverktyg
- □ 3409 Monteringskil

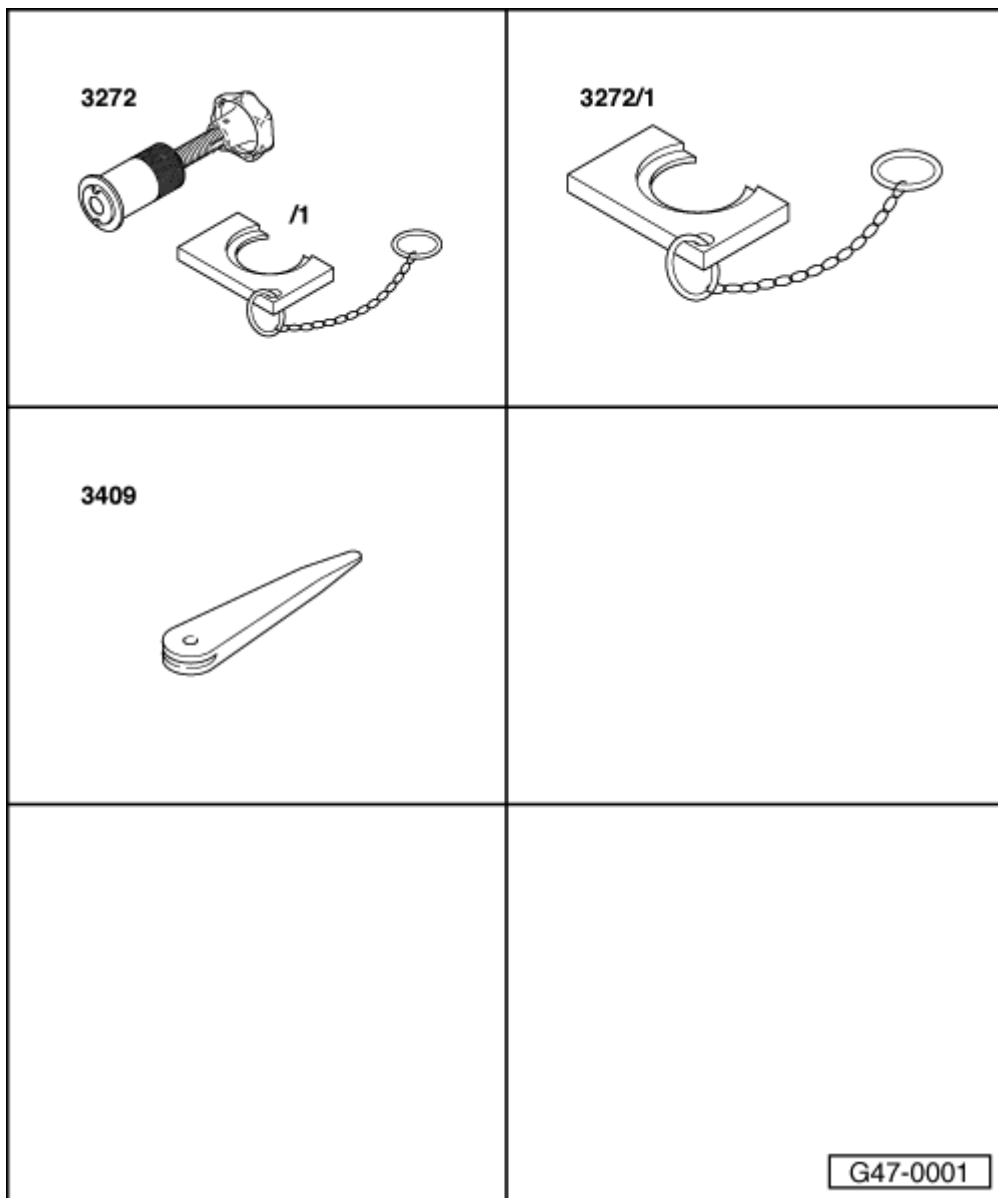

Demontering

→ Bild1 Skruva loss kolven ur bromsokets hus

- - Skruva loss kolven genom att vrida gängspindel -A- åt vänster och räffelratten -B- åt höger.

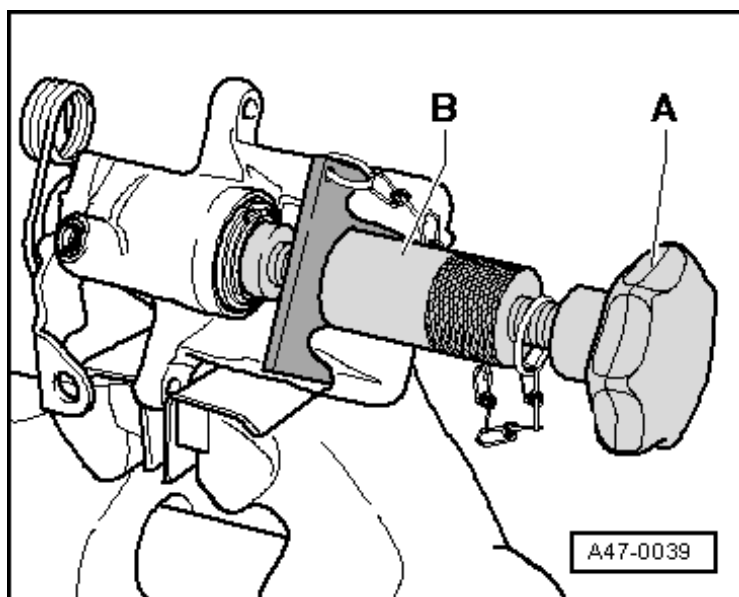

→ Bild2 Ta bort tätningeringen med kilen -3409-

Montering

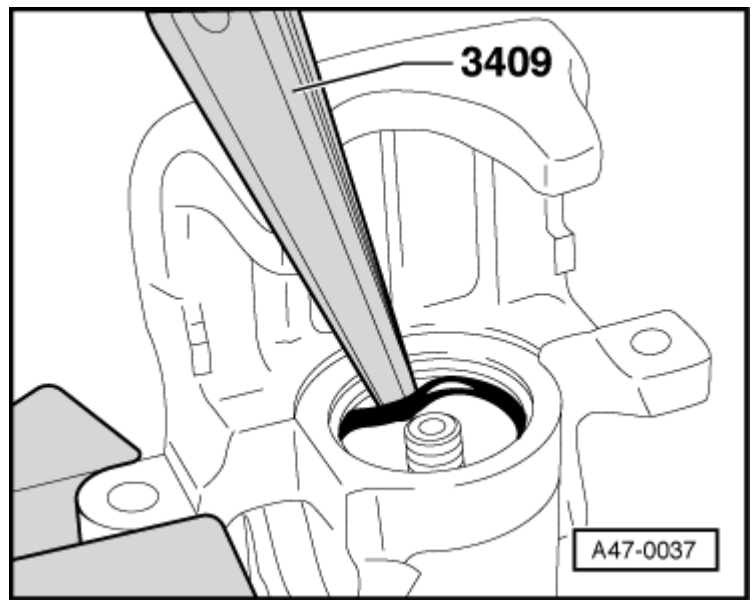

- - Kolvens och tättningsringens ytor får bara rengöras med sprit och ska sedan torkas.
- - Före insättning: Fukta kolven och tättningsringen med lite monteringspasta G 052 150 A2.

→ Bild3 Dra på skyddshylsan med yttre tättningsläppen på kolven

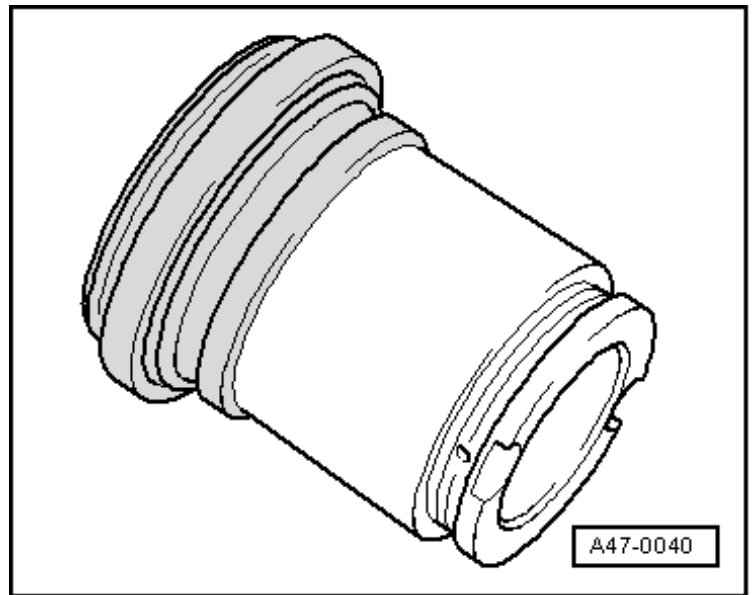

→ Bild4 Sätt in skyddshylsans inre tättningsläpp med kilen -3409-

Anvisning:

Håll samtidigt kolven framför bromsokets hus.

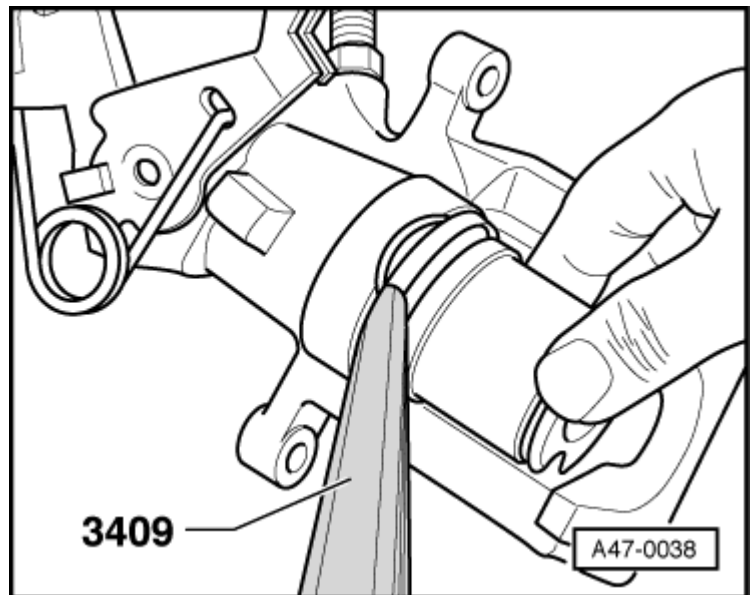

→ Bild5 Skruva fast kolven till ändläget i bromsokets hus

- - Skruva fast kolven genom att vrida gängspindeln -A- åt höger och räffelratten -B- åt vänster.

Anvisning:

Skyddshylsans yttre tätningsläpp hoppar in i spåret på kolven.

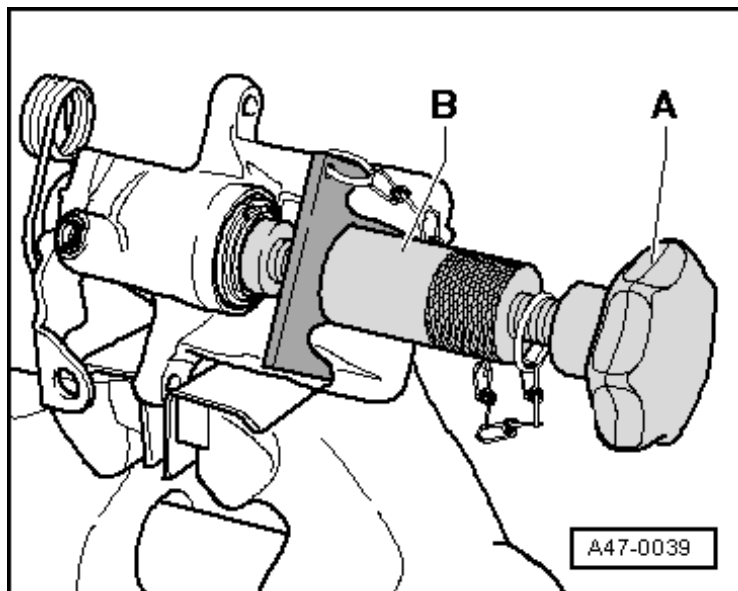

→ Bild6 Brossok, förluftning

- - Öppna urluftningsventilen och fyll på bromsvätska med en vanlig urluftningsbehållare, tills blåsfri bromsvätska kommer ut ur gäng hållet (anslutning bromsslang). Stäng urluftningsventilen.

Anvisning:

Ställ brossoket vid förluftningen som bilden visar.

