

Ventilkåpa vänster, ur- och inmontera

Nödvändiga specialverktyg, kontroll- och mätinstrument samt hjälpmedel

t Avdragare -T40039-

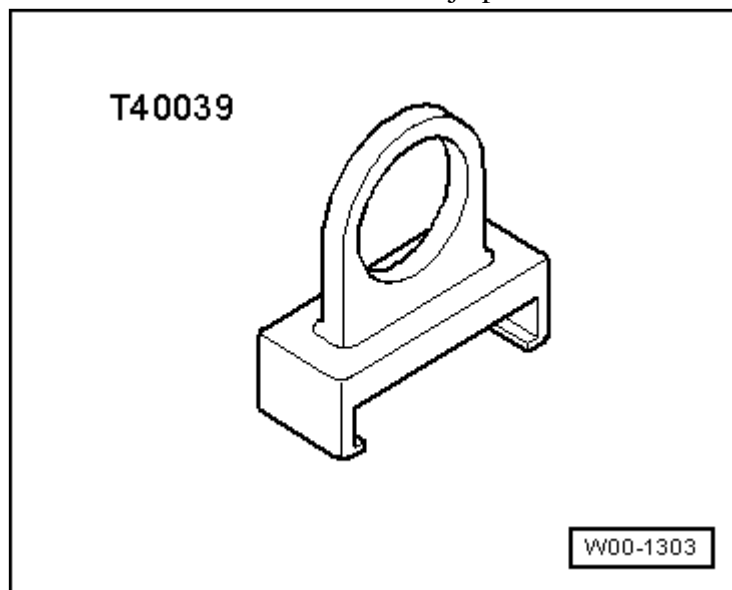

Urmontering

– Dra av bakre motortäckkåpan -pilar-.

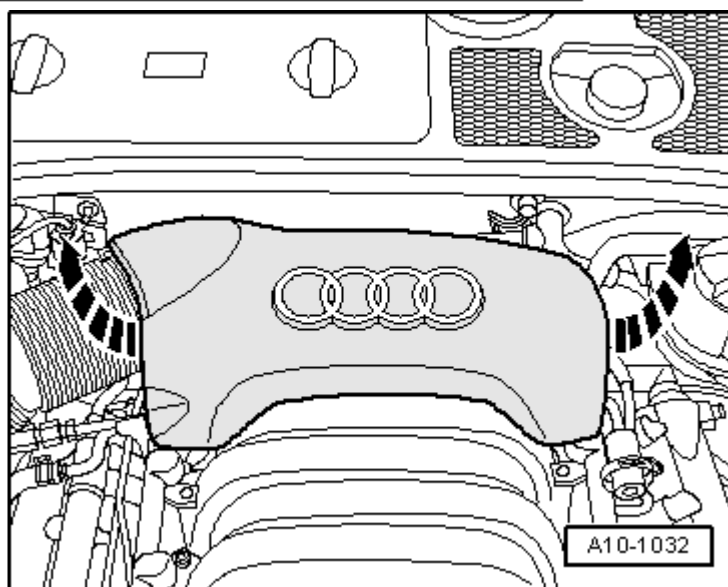

– Ta av täckkåpan -1- till vänster i motorrummet.

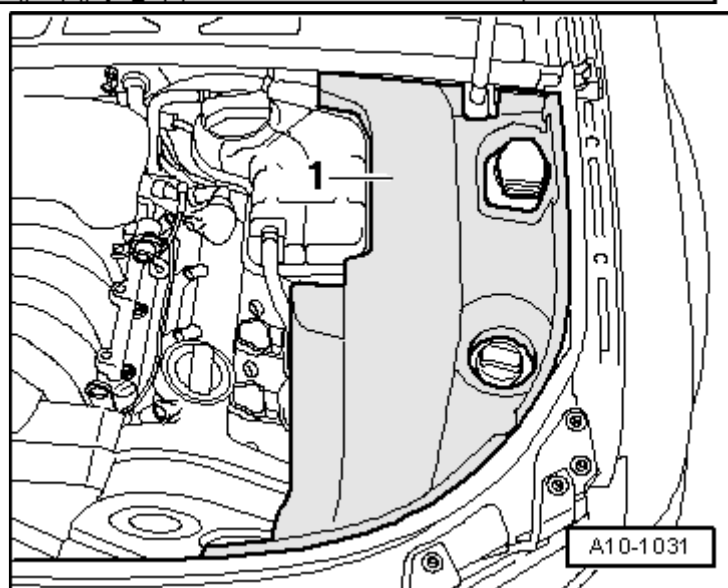

- Skruva av expansionskärlet -pil-.
- Dra av den elektriska ledningen på kontakten för kylvätskeförlustindikeringen -F66- nedtill på utjämningsbehållaren och lägg utjämningsbehållaren för kylvätskan med kylvätskeslangarna -1 ... 3- anslutna åt sidan.

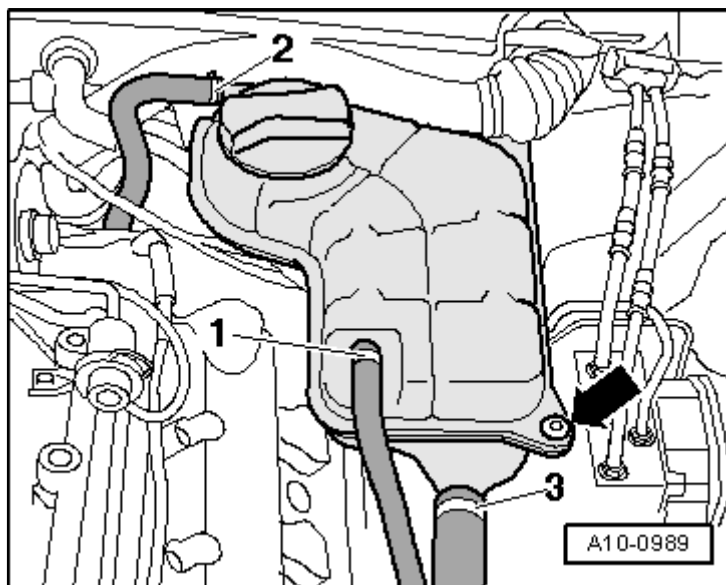

- Dra av främre motortäckkåpan -pilar-.

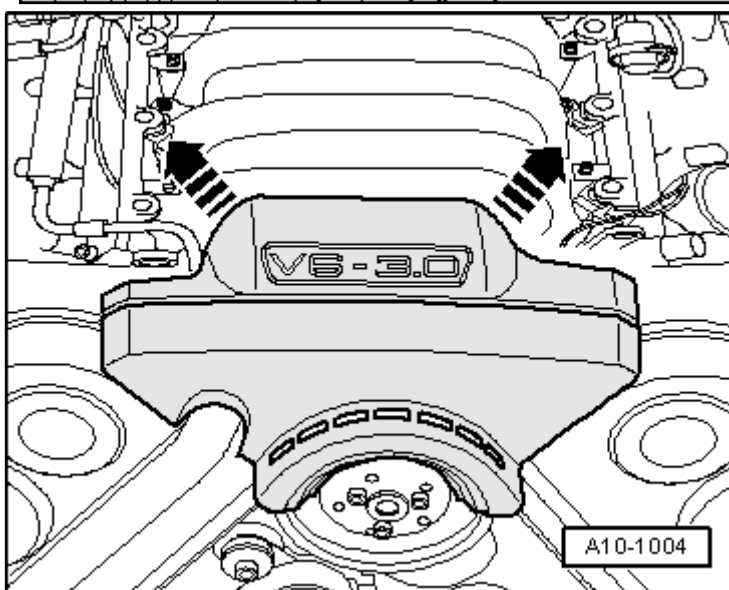

- Skruva av vänstra främre kuggremskåpan från ventilkåpan -pilar-.

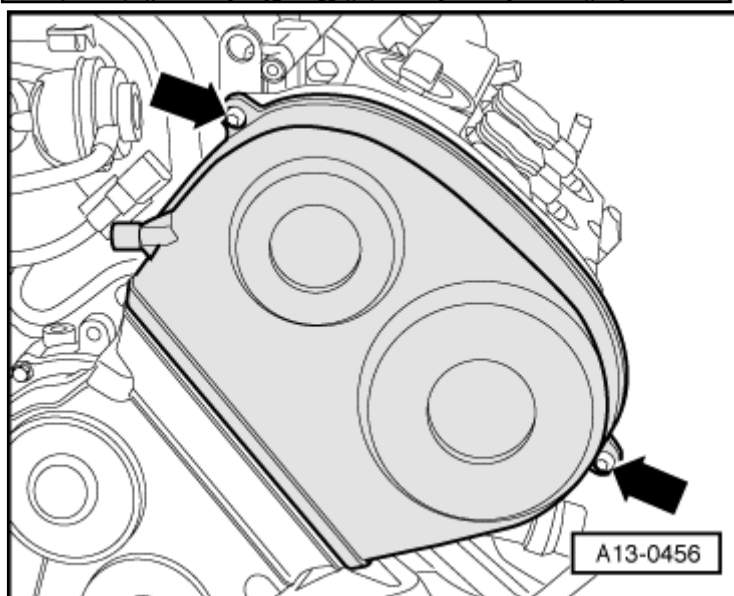

- Skruva ur skruvarna -4- och -5-.
- Dra isär de elektriska stickförbindningarna -1 ... 3- och -6-.
- Dra ut tändspolarna -pilar- med avdragaren -T40039-.

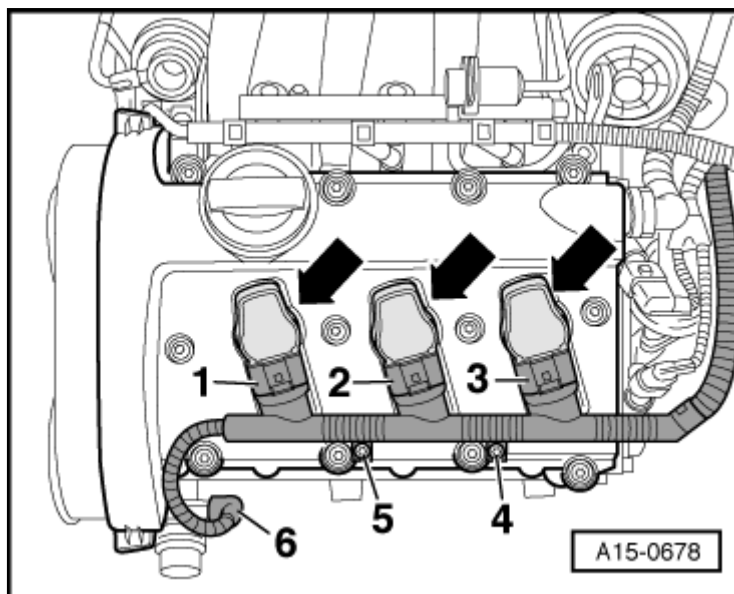

- Dra av slangen för vevhusventilationen -pil-.
- Skruva ur skruvarna för vänster ventilkåpa i ordningsföljden -12 ... 1-.
- Ta av ventilkåpan.

Montering

Monteringen sker i omvänd ordningsföljd, tänk på följande:



Observera

t Byt självlåsande skruvar.

t Byt packningen för ventilkåpan vid skada.

- Skruva fast ventilkåpan i ordningsföljden -1 ... 12-.

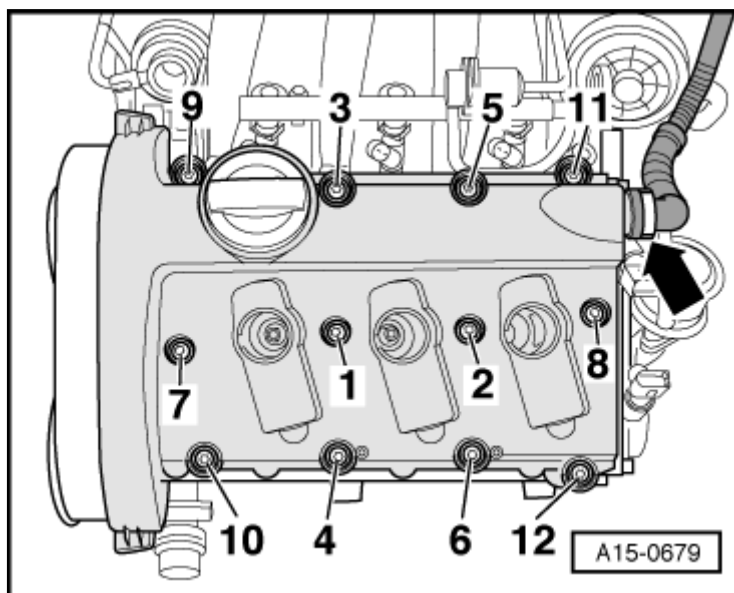

Åtdragningsmoment

Komponent	Nm
Ventilkåpa/cylinderhuvud	10
Främre kuggremskåpa/ventilkåpa	6 ¹⁾
1 ¹⁾ Byt skruvarna.	